



# BETÓNOVÁ DLAŽBA

*katalóg 2024*

TRADIČNÝ SLOVENSKÝ VÝROBCA  
BETÓNOVÝCH VÝROBKOV



# Farebné odtiene zámkovej dlažby

## ZÁKLADNÉ FAREBNÉ ODTIENE



červená



piesková



hnedá



grafitová

## PARKETA

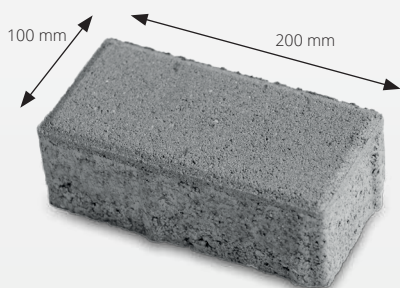

Označenie	HBB 20x10x4	HBB 20x10x6	HBB 20x10x8
Rozmery (mm) LxBxH	200x100x40	200x100x60	200x100x80
Množstvo na paleta ks/m <sup>2</sup>	810/16,2	540/10,8	432/8,64
Spotreba ks/m <sup>2</sup>	50	50	50
Hmotnosť (kg) ks/paleta	1,7/1377	2,54/1372	3,46/1495
Rozmer palety(mm)/hmotnosť palety(kg)	1200x1000/24	1200x1000/24	1200x1000/24

\*dlažba je na výber v prevedení s fazetou a bez fazety

## SCHÉMA UKLADANIA DLAŽBY - Parketa

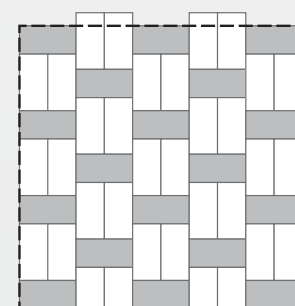
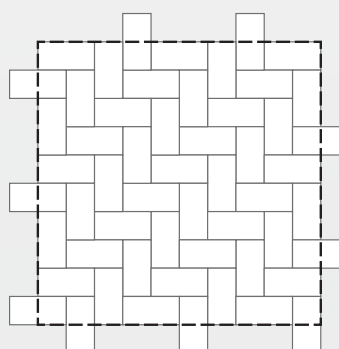
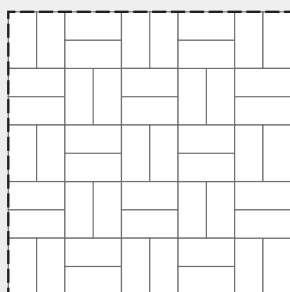
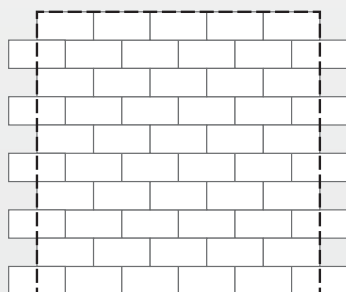

Platné od 1.3.2024

## Prefa dlažba

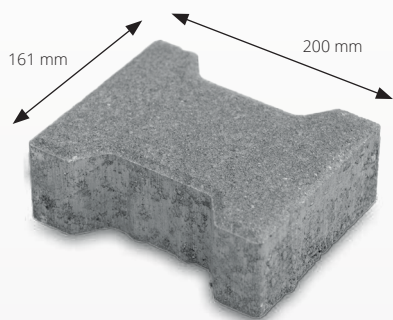

## HÁČKO

Označenie	HBB 20x16x6	HBB 20x16x8	HBB 20x16x10
Rozmery (mm) LxBxH	200x161x60	200x161x80	200x161x100
Množstvo na palete ks/m <sup>2</sup>	360/10,286	264/7,55	231/6,607
Spotreba ks/m <sup>2</sup>	35	35	35
Hmotnosť (kg) ks/paleta	3,53/1271	4,89/1291	5,93/1370
Strojové paletovanie ks/m <sup>2</sup> /kg	-	264/7,550/1291	231/6,607/1370
Rozmer palety(mm)/hmotnosť palety(kg)	1200x1000/24	1200x1000/24	1200x1000/24



\*dlažba je na výber v prevedení s fazetou a bez fazety

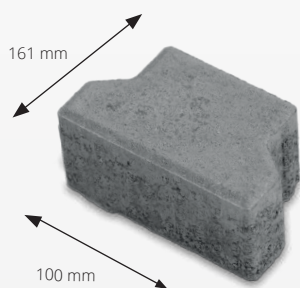

## HÁČKO polka

Označenie	HBB 10x16x6	HBB 10x16x8	HBB 10x16x10
Rozmery (mm) LxBxH	100x161x60	100x161x80	100x161x100
Množstvo na palete ks/m <sup>2</sup>	360/5,143	360/5,143	360/5,143
Spotreba ks/m <sup>2</sup>	70	70	70
Hmotnosť (kg) ks/paleta	1,8/648	2,44/879	2,94/1059
Rozmer palety(mm)/hmotnosť palety(kg)	1200x1000/24	1200x1000/24	1200x1000/24

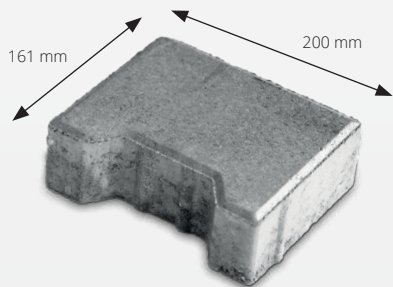

## HÁČKO krajovka

Označenie	HBB 20x16x6	HBB 20x14x8
Rozmery (mm) LxBxH	200x161x60	200x136x80
Množstvo na palete ks/m <sup>2</sup>	360/10,4	288/8,229
Spotreba ks/m <sup>2</sup>	35	35
Hmotnosť (kg) ks/paleta	3,87/1393,2	4,19/1207
Rozmer palety(mm)/hmotnosť palety(kg)	1200x1000/24	1200x1000/24



## SCHÉMA UKLADANIA DLAŽBY - Háčko

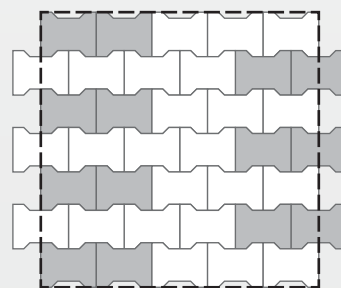
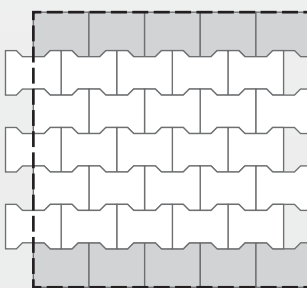
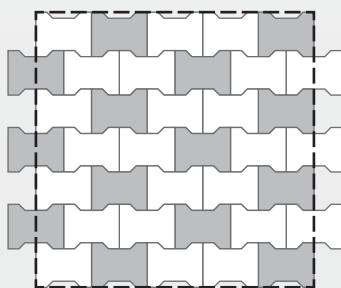
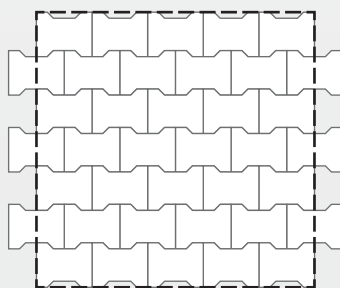

Platné od 1.3.2024

# Línia

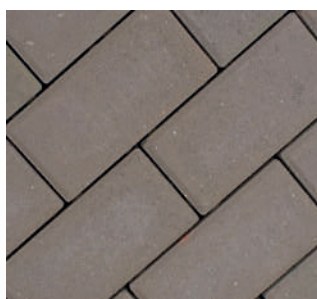
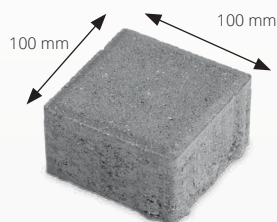

## Typ A

Označenie	HBB 10x10x6	HBB10x10x8
Rozmery (mm) LxBxH	100x100x60	100x100x80
Množstvo na paleta ks/m <sup>2</sup>	594/5,94	594/5,94
Spotreba ks/m <sup>2</sup>	100	100
Hmotnosť (kg) ks/paleta	1,23/730,62	1,60/950,4
Rozmer palety(mm)/hmotnosť palety(kg)	1200x1000/24	1200x1000/24



## Typ B

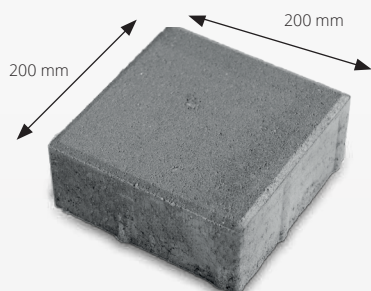

Označenie	HBB 20x20x6	HBB 20x20x8
Rozmery (mm) LxBxH	200x200x60	200x200x80
Množstvo na paleta ks/m <sup>2</sup>	300/12	240/9,6
Spotreba ks/m <sup>2</sup>	25	25
Hmotnosť (kg) ks/paleta	5,20/1560	7,09/1702
Rozmer palety(mm)/hmotnosť palety(kg)	1200x1000/24	1200x1000/24



## Typ C

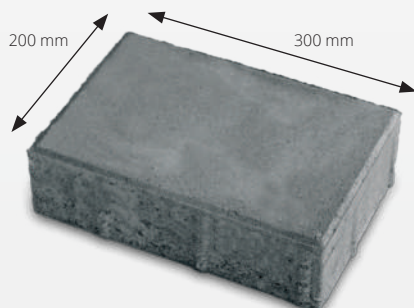

Označenie	HBB 30x20x6	HBB 30x20x8
Rozmery (mm) LxBxH	300x200x60	300x200x80
Množstvo na paleta ks/m <sup>2</sup>	200/12	160/9,6
Spotreba ks/m <sup>2</sup>	16	16
Hmotnosť (kg) ks/paleta	7,97/1594	11,04/1766,4
Rozmer palety(mm)/hmotnosť palety(kg)	1200x1000/24	1200x1000/24



### SCHÉMA UKLADANIA DLAŽBY - Línia

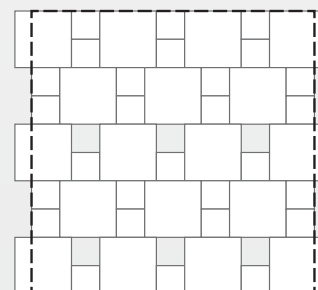
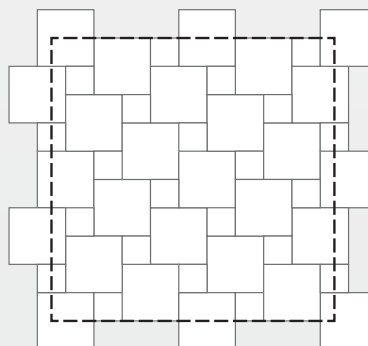
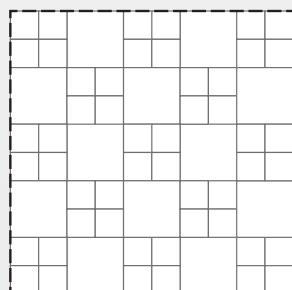
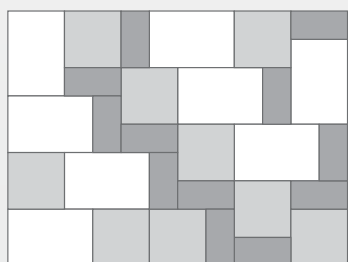

Platné od 1.3.2024

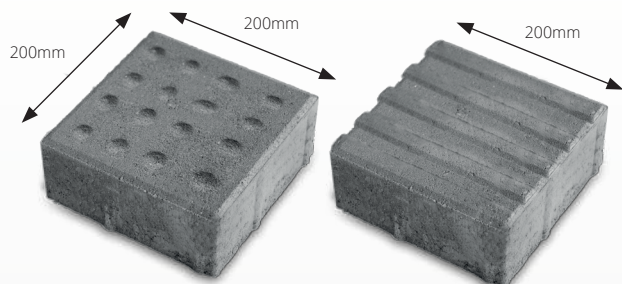

## Dlažba pre nevidiacich

<b>Označenie</b>	<b>HBB 20x20x6</b>
<b>Rozmery (mm) LxBxH</b>	200x200x60
<b>Množstvo na palete ks/m<sup>2</sup></b>	300/12
<b>Spotreba ks/m<sup>2</sup></b>	25
<b>Hmotnosť (kg) ks/paleta</b>	5,77/1731
<b>Rozmer palety(mm)/hmotnosť palety(kg)</b>	1200x1000/24

\*dostupné v sivej a červenej farbe ❄️💎

## Zatrávňovacie tvárnice, žláby, prídlažba

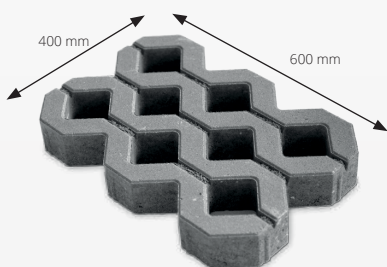

### ZATRÁVŇOVACIA DLAŽBA

<b>Označenie</b>	<b>Zatrávňovacia dlažba</b>
<b>Rozmery (mm) LxBxH</b>	600x400x80
<b>Množstvo na palete ks/m<sup>2</sup></b>	40/9,616
<b>Spotreba ks/m<sup>2</sup></b>	4,17
<b>Hmotnosť (kg) ks/paleta</b>	26,41/1057
<b>Rozmer palety(mm)/hmotnosť palety(kg)</b>	1200x1000/24

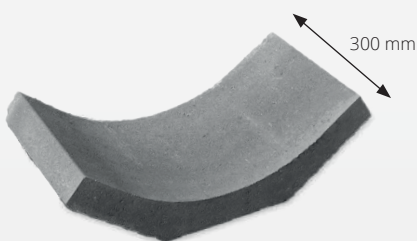

### ŽĽAB cestný TBM

<b>Označenie</b>	<b>Žľab cestný 62-15</b>
<b>Rozmery (mm) LxBxH</b>	620x300x154,5
<b>Množstvo na palete ks/m<sup>2</sup></b>	21/6,3
<b>Spotreba ks/m<sup>2</sup></b>	3,3
<b>Hmotnosť (kg) ks/paleta</b>	31,83/669
<b>Rozmer palety(mm)/hmotnosť palety(kg)</b>	1000x800/16

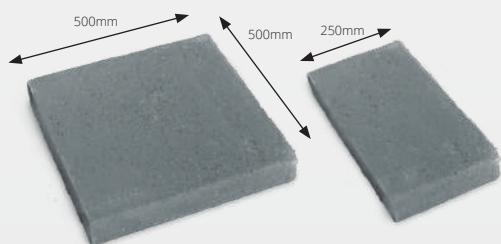

### PRÍDLAŽBA TBM

<b>Označenie</b>	<b>Prídlažba 50-8</b>	<b>Prídlažba 25-8</b>
<b>Rozmery (mm) LxBxH</b>	500x500x80	500x250x80
<b>Množstvo na palete ks/BM/m<sup>2</sup></b>	32/16/8	66/16,5/8,25
<b>Spotreba ks/m<sup>2</sup></b>	2/4	4/8
<b>Hmotnosť (kg) ks/paleta</b>	42/1361,6	22,3/1472
<b>Rozmer palety(mm)/hmotnosť palety(kg)</b>	1000x800/24	1000x800/16



Platné od 1.3.2024

# Murovacie a debniace tvárnice

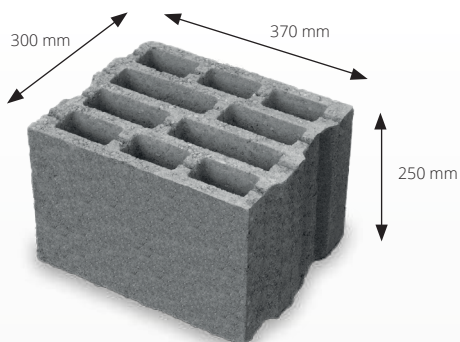

## MT 30/37

Označenie		MT 30/37
Rozmery (mm) LxBxH		370x300x250
Množstvo na palete ks/m <sup>2</sup>		30
Spotreba ks/m <sup>2</sup>		12
Hmotnosť (kg) ks/paleta		33,55/1007
Rozmer palety(mm)/hmotnosť palety(kg)		1000x800/16

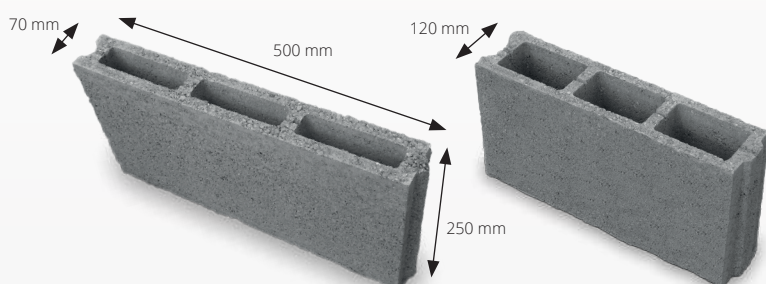

## MT 7/50 MT 12/50

Označenie		MT 7/50	MT 12/50
Rozmery (mm) LxBxH		500x70x250	500x120x250
Množstvo na palete ks/m <sup>2</sup>		130	80
Spotreba ks/m <sup>2</sup>		9	9
Hmotnosť (kg) ks/paleta		11,32/1472	16,09/1287
Rozmer pal.(mm) / hm. pal. (kg)		1000x800/16	1000x800/16

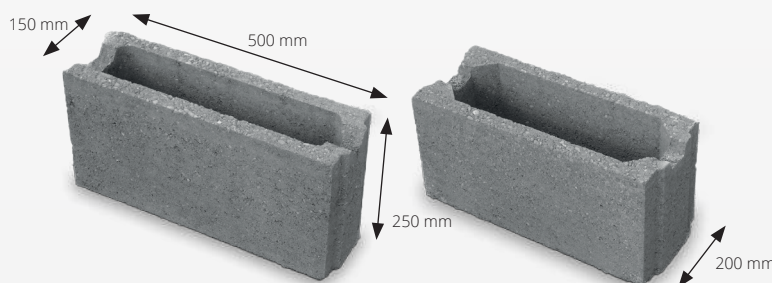

## DT 15/50 DT 20/50

Označenie		DT 15/50	DT 20/50
Rozmery (mm) LxBxH		500x150x250	500x200x250
Množstvo na palete ks/m <sup>2</sup>		60	50
Spotreba ks/m <sup>2</sup>		8	8
Hmotnosť (kg) ks/paleta		19,54/1172	24,54/1227
Rozmer pal.(mm) / hm. pal. (kg)		1000x800/16	1000x800/16

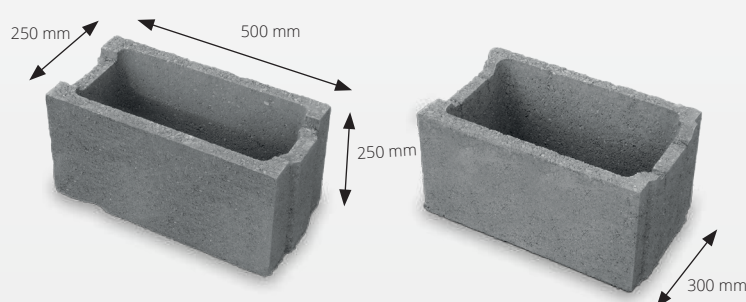

## DT 25/50 DT 30/50

Označenie		DT 25/50	DT 30/50
Rozmery (mm) LxBxH		500x250x250	500x300x250
Množstvo na palete ks/m <sup>2</sup>		40	36
Spotreba ks/m <sup>2</sup>		8	8
Hmotnosť (kg) ks/paleta		23,5/940	25,74/927
Rozmer pal.(mm) / hm. pal. (kg)		1000x800/16	1000x800/16

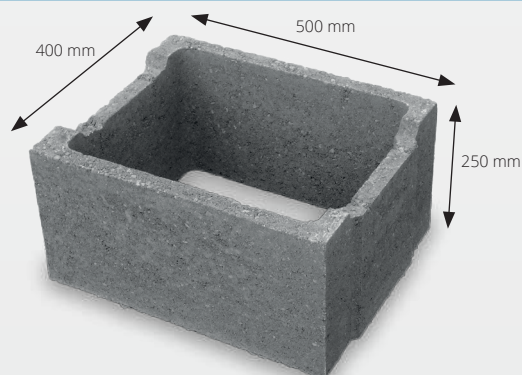

## DT 40/50

Označenie		DT 40/50
Rozmery (mm) LxBxH		500x400x250
Množstvo na palete ks/m <sup>2</sup>		20
Spotreba ks/m <sup>2</sup>		8
Hmotnosť (kg) ks/paleta		31,44/629
Rozmer palety(mm)/hmotnosť palety(kg)		1000x800/16

Platné od 1.3.2024

# Obrubníky

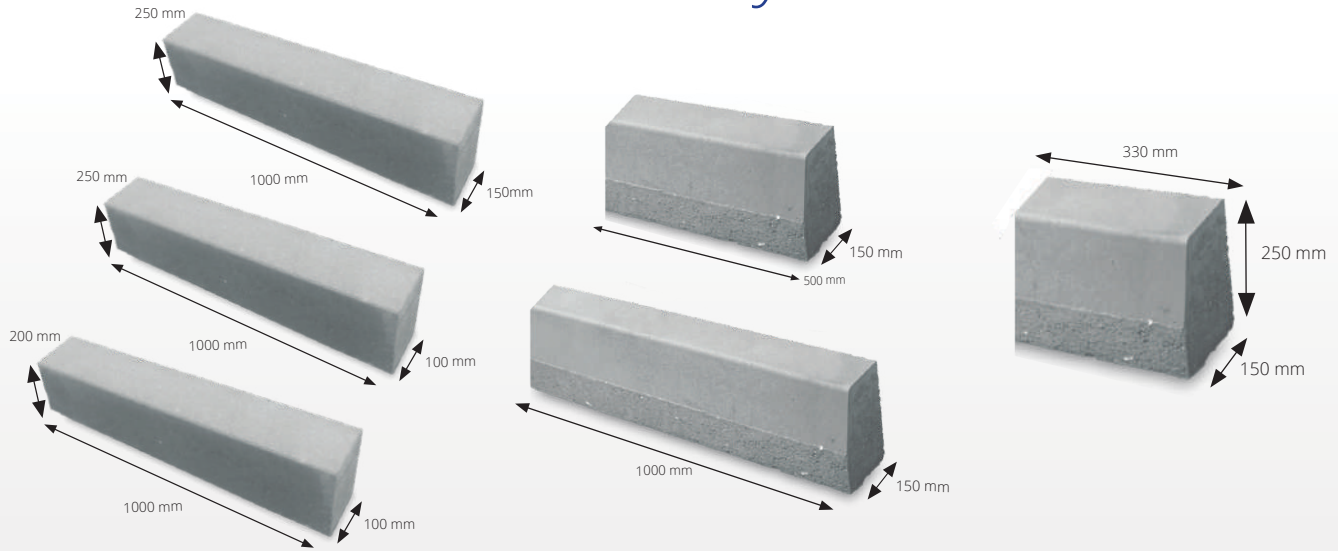

## OBRUBNÍK cestný

Označenie	Obrubník cestný	Obrubník cestný polka	Obrubník cestný tretina	Obrubník cestný 150 (bez skosenia)	Obrubník cestný 100 (bez skosenia)	Obrubník cestný 100 (bez skosenia)
<b>Rozmery (mm) LxBxH</b>	1000x150x250	500x150x250	330x150x250	1000x150x250	1000x100x250	1000x100x200
<b>Množstvo na palete ks/bm</b>	18/1	36/2	48	18/1	27/1	27/1
<b>Spotreba ks/bm</b>	1	2	3	1	1	1
<b>Hmotnosť (kg) ks/paleta</b>	78,03/1405	39/1404	26/1250	85,1/1532	56,19/1517	49/1323
<b>Rozmer palety(mm)/ hmotnosť palety(kg)</b>	1200x1000/24	1200x1000/24	1200x800/24	1200x1000/24	1200x1000/24	1200x1000/24

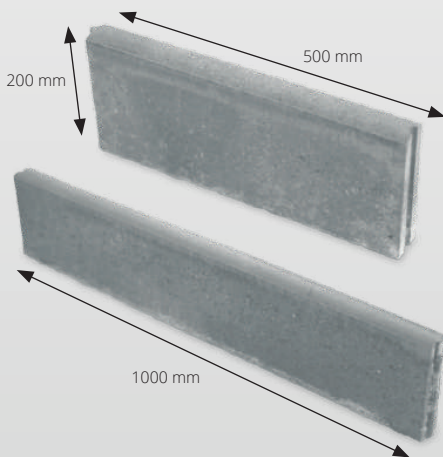

## OBRUBNÍK parkový

Označenie	Obrubník parkový (sivý, farebný)	Obrubník parkový (sivý, farebný)
<b>Rozmery (mm) LxBxH</b>	1000x50x200	500x50x200
<b>Množstvo na palete ks/bm</b>	51/1	102/2
<b>Spotreba ks/bm</b>	1	2
<b>Hmotnosť (kg) ks/paleta</b>	19,95/1018	9,98/1018
<b>Rozmer palety(mm)/ hmotnosť palety(kg)</b>	1200x1000/24	1200x1000/24

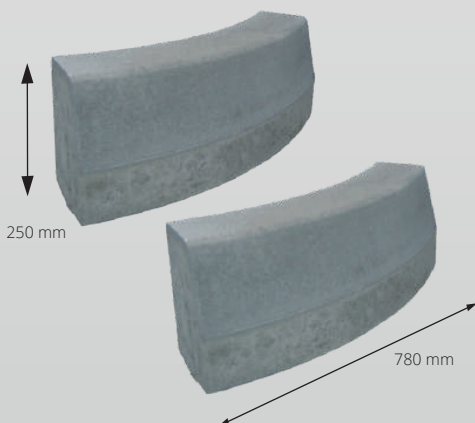

## OBRUBNÍK oblúkový

Označenie	Obrubník oblúkový VO R 0,5	Obrubník oblúkový VO R 1,0
<b>Rozmery (mm) LxBxH</b>	780x150x250	780x150x250
<b>Množstvo na palete ks/bm</b>	6/1	6/2
<b>Spotreba ks/bm</b>	1	1
<b>Hmotnosť (kg) ks/paleta</b>	55/330	59/355
<b>Rozmer palety(mm)/ hmotnosť palety(kg)</b>	1200x800/24	1200x800/24

Platné od 1.3.2024



# Realizácie



## murovacie a debniace tvárnice

Označenie	Rozmery			Váha ks/paleta	Rozmer Palety	Cena €/ks	
	L-dĺžka	B-šírka	H-výška	kg	cm	bez DPH	s DPH
MT 7/50	500	70	250	11,32/1472	100x80	0,80 €	0,96 €
MT 12/50	500	120	250	16,09/1287	100x80	1,12 €	1,34 €
MT 30/37	370	300	250	33,55/1007	100x80	2,48 €	2,98 €
DT 15/50	500	150	250	19,54/1172	100x80	1,75 €	2,10 €
DT 20/50	500	200	250	24,54/1227	100x80	2,28 €	2,73 €
DT 25/50	500	250	250	23,5/940	100x80	2,31 €	2,78 €
DT 30/50	500	300	250	25,74/927	100x80	2,39 €	2,87 €
DT 40/50	500	400	250	31,44/629	100x80	2,66 €	3,19 €
PRIDLAŽBA TBM 50-8	500	500	80	42/1361,6	100x100	3,79 €	4,55 €
PRIDLAŽBA TBM 25-8	500	250	80	22,3/1472	100x80	2,15 €	2,58 €
ŽLAB TBM 110-33	1100	500	330	146,7/586,8	100x80	11,46 €	13,75 €
ŽLAB TBM 62-15	300	620	154,5	31,83/669	100x80	3,36 €	4,03 €

## zámková dlažba

Označenie	Rozmery			Váha ks/paleta	Rozmer Palety	Cena €/ks, m <sup>2</sup>	
	L-dĺžka	B-šírka	H-výška	kg	cm	bez DPH	s DPH
Dlažba príplatok za farbu (hnedá, červená, piesková, žltá, zelená, grafitová)						2,60 €	3,12 €
Obrubník príplatok za farbu (všetky)						0,75 €	0,90 €
HÁČKO 6	200	161	60	3,53/1271	120x100	10,93 €	13,11 €
HÁČKO 6 polovička	100	161	60	1,8/648	120x100	0,23 €	0,28 €
HÁČKO 6 krajovka	200	161	60	3,87/1393,2	120x100	0,53 €	0,63 €
HÁČKO 8	200	161	80	4,89/1291	120x100	14,63 €	17,56 €
HÁČKO 8 polovička	100	161	80	2,44/879	120x100	0,32 €	0,38 €
HÁČKO 8 krajovka	200	136	80	4,19/1207	120x100	0,68 €	0,82 €
HÁČKO 10	200	161	100	5,93/1370	120x100	17,86 €	21,43 €
HÁČKO 10 polovička	100	161	100	2,94/1059	120x100	0,39 €	0,46 €
PARKETA 4	200	100	40	1,7/1377	120x100	8,12 €	9,74 €
PARKETA 6	200	100	60	2,54/1372	120x100	11,09 €	13,31 €
PARKETA 8	200	100	80	3,46/1495	120x100	14,81 €	17,77 €

Platné od 1.3.2024

## zámková dlažba

Označenie	Rozmery			Váha ks/paleta	Rozmer Palety	Cena €/ks, m <sup>2</sup>	
	L-dĺžka	B-šírka	H-výška	kg	cm	bez DPH	s DPH
LÍNIA 6 typ A	100	100	60	1,23/730,62	120x100	11,61€	13,93 €
LÍNIA 8 typ A	100	100	80	1,60/950,4	120x100	15,30 €	18,36 €
LÍNIA 6 typ B	200	200	60	5,2/1560	120x100	11,61 €	13,93 €
LÍNIA 8 typ B	200	200	80	7,09/1702	120x100	15,30 €	18,36 €
LÍNIA 6 typ C	300	200	60	7,97/1594	120x100	11,61 €	13,93 €
LÍNIA 8 typ C	300	200	80	11,04/1766,4	120x100	15,30 €	18,36 €
DLAŽBA PRE NEVIDIACICH 6	200	200	60	5,77/1731	120x100	21,75 €	26,10 €
OBRUBNÍK PARKOVÝ	1000	50	200	19,95/1018	120x100	1,81 €	2,17 €
OBRUBNÍK PARKOVÝ polka	500	50	200	9,98/1018	120x100	0,90 €	1,08 €
OBRUBNÍK CESTNÝ	1000	150	250	78,03/1405	120x100	6,40 €	7,68 €
OBRUBNÍK CESTNÝ polka	500	150	250	39/1404	120x100	3,19 €	3,82 €
OBRUBNÍK CESTNÝ tretina	330	150	250	26/1250	120x80	5,10 €	6,12 €
OBRUBNÍK CESTNÝ bez skosenia 150	1000	150	250	85,1/1532	120x100	6,62 €	7,95 €
OBRUBNÍK CESTNÝ bez skosenia 100	1000	100	250	56,19/1517	120x100	4,78 €	5,73 €
OBRUBNÍK CESTNÝ bez skosenia 100	1000	100	200	49/1323	120x100	4,42 €	5,30 €
OBRUBNÍK OBLÚKOVÝ VO R 0,5	780	150	250	55/330	120x80	30,00 €	36,00 €
OBRUBNÍK OBLÚKOVÝ VO R 1,0	780	150	250	59/355	120x80	30,00 €	36,00 €
ZATRÁVŇOVACIA DLAŽBA	600	400	80	26,41/1057	120x100	2,70 €	3,24 €
DREVENÁ PALETA (pri predaji) 1ks	-	-	-	-	-	12,00 €	14,40 €
DREVENÁ PALETA (pri vrátení-dobropis) 1ks	-	-	-	-	-	11,00 €	13,20 €

Platné od 1.3.2024

# Ukladanie betónovej zámkovej dlažby

## 1. ZHOTOVENIE VRCHNEJ NOSNEJ VRSTVY

Na začiatok je potrebné stanoviť si trasu a tvar budúcej vydláždenej plochy. Na zhutnenú zemnú pláň, ktorá tvorí spodnú nosnú vrstvu, s pozdĺžnym sklonom min. 0,5% a priečnym sklonom min. 2 - 3%, sa zhotovuje ďalšia nosná vrstva z ťažkého štrkopiesku alebo drveného kameniva frakcie 0 - 32 mm, ktorá sa následne zhutní. Hrúbka vrstvy sa určuje podľa miestnych podmienok a predpokladaného zaťaženia. Následne sa zhotovuje ďalšia vrstva z drveného kameniva frakcie 0 - 16 mm, ktorá musí byť starostlivo rozplanírovaná a dostatočne zhutnená, aby sa zabránilo, neskoršiemu sadaniu povrchu. Jej výškový rozdiel by nemal presahovať toleranciu + 10 mm.

## 2. DLAŽBOVÉ LÔŽKO

Na vyrovnanú a zhutnenú vrstvu sa zhotovuje dlažbové lôžko z predrvovaného alebo ťaženého kameniva frakcie 4 - 8 mm, hrúbky cca 30 - 50 mm. Ako pomôcka na zabezpečenie rovinnosti lôžka sa používajú hranoly, medzi ktoré sa kamenivo nasype a následne latou zrovnáva po horné plochy hranolov. Pripravené lôžko sa nezhutňuje. Po pripravenom lôžku nemožno stúpať. Doporučuje sa pripraviť len taká výmera lôžka, na ktorú v daný deň položíte dlažbu.

## 3. UKLADANIE DLAŽBY

Tvárnice dlažby podľa možnosti začíname ukladať od najspodnejšieho miesta a od okraja, ktorý má pravý uhol. Pomocou laty alebo šnúry treba kontrolovať rovnomernosť uloženia, rovnosť línií riadkov, pozdĺžny a priečny sklon plochy. Dlažbu treba ukladať cca o 10 mm vyššie ako je požadovaná výška plochy. Pri kombinovaní dlažieb rôznych farieb a pri dlažbe so zložitejšími vzormi treba postupovať podľa vopred pripraveného plánu. Pri ukladaní treba tvárnice odoberať súčasne z viacerých paliet. Položená plocha je ihneď pochôdzna. Ukladanie zámkovej dlažby je pomerne jednoduché vďaka tomu, že jednotlivé časti do seba zapadajú a celú procedúru uľahčuje i skutonosť, že ide o suchý stavebný proces.

Výrobky majú modulový rozmer (raster - napr. v prípade Línie Typ C, 200 mm) a „pokládkový rozmer“. Rozmer výrobku pre ukladanie dlažby je vždy menší o 1 mm ako je modulový rozmer (v prípade Línie Typ C je to 196+3 mm medzerník). Počíta sa s 1 mm veľkou špárkou pre ukladanie. Pri pokládke sa predpokladá, že prvky nebudú ukladané na doraz. Medzeru je nutné dodržať.

## 4. ŠKÁROVANIE

Po položení tvárnic sa plocha zasype jemnou kamennou drvinou, prípadne kamenivom frakcie 0 - 4 mm. Plochu pozametáme metlou, pričom zásypový materiál sa dostane do škár medzi tvárnicami. Pre zamedzenie tvorby výkvetov doporučujeme nepoužívať zásypový materiál s vysokým obsahom vápenca.

## 5. VIBROVANIE

Celú plochu pred zhutňovaním vibračnou platňou treba pozametať tak, aby škárovací materiál vyplňal škáry. Vibrovanie treba realizovať v pozdĺžnom aj priečnom smeere. Vibruje sa vibračnou platňou opatreno zosponu gumenou podložkou, pričom dlažba a škárovací materiál musia byť v suchom stave.

## 6. KONEČNÁ ÚPRAVA

Po zhutnení plochy vibrovaním treba celú plochu znova zasypať škárovacím materiálom. Plochu možno ihneď využívať. Doporučuje sa však škárovací materiál ponechať rozsypaný na ploche aspoň dva až tri týždne a po tejto dobe ho ešte povmetať do škár a celú plochu zamiešať dočista.

## Spôsob kladenia zámkovej dlažby

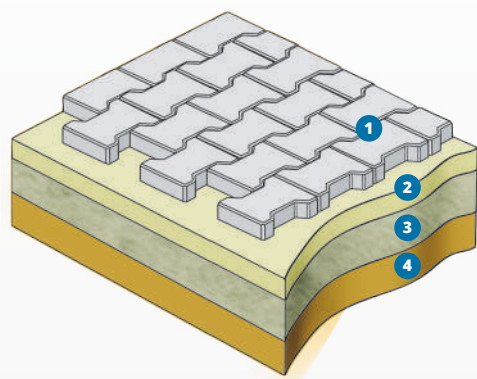

- 1 Zámková dlažba hr. 60 mm
- 2 Pieskové lôžko 0 - 4 mm
- 3 Podkladová vrstva zo štrkovej drte 8 - 16 mm
- 4 Vypádaná a zhutnená zemná pláň

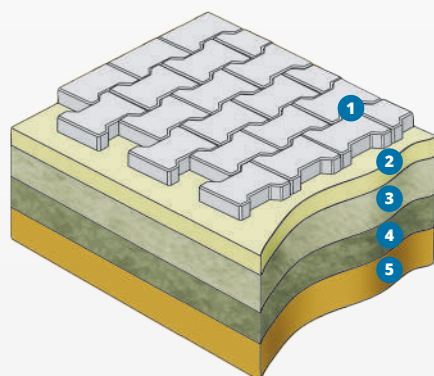

- 1 Zámková dlažba hr. 80 mm (100 mm)
- 2 Pieskové lôžko 0 - 4 mm
- 3 Podkladová vrstva zo štrkovej drte 32 - 63 mm presypaná štrkodrtou 8 - 16 mm
- 4 Filtračná vrstva zo štrkopiesku 0 - 22 mm
- 5 Vypádaná a zhutnená zemná pláň

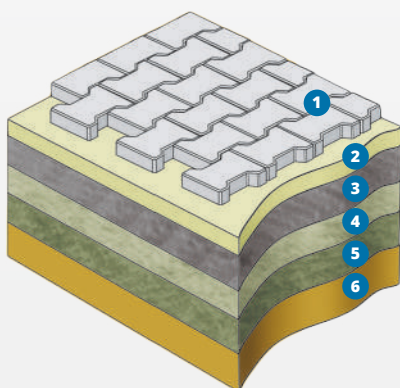

- 1 Zámková dlažba hr. 80 mm (100 mm)
- 2 Pieskové lôžko 0 - 4 mm
- 3 Betónová doska
- 4 Podkladová vrstva zo štrkovej drte 32 - 63 mm
- 5 Filtračná vrstva zo štrkopiesku 0 - 22 mm
- 6 Vypádaná a zhutnená zemná pláň

### VYSVETLIVKY - Piktogramy

- Dlažba s malým zaťažením
- Dlažba do 3,5 tony
- Dlažba nad 3,5 tony

- Rozmerová presnosť
- Mrazuvzdornosť
- Vysoká pevnosť
- Perodrážka

# Záručné podmienky

Na všetky výrobky vyrobené spoločnosťou PREFA invest, a.s., sa vzťahuje záručná doba podľa platných zákonov SR na skryté vady, pokiaľ nie je uvedené inak v kúpnej zmluve. Záruka sa nevzťahuje na prípady:

- nekонтastujúcich farebných rozdielov spôsobených prirodzenou farebnosťou použitých surovín,
  - vystupujúcich uhličitých povlakov
- Výrobca nenesie zodpovednosť v prípade použitia výrobkov so zjavnými vadami, poškodení a väd vzniknutých z:
- nesprávnej dopravy,
  - nesprávneho skladovania pred montážou,
  - nesprávneho uloženia, ( treba dodržať 3-5mm odstupy od jednotlivých kociek, zvlášť pri dlažbe, ktorá nemá vyznačený dištanc),
  - nesprávneho naprojektovania, prevedenia podkladu alebo použitím nesprávneho druhu výrobku,
  - uložením pomocou vibračných zariadení nevytvrdených výrobkov skôr ako 14 dní odo dňa výroby,
  - uložením pomocou vibračných zariadení bez použitia gumovej ochrannej podložky,
  - použitím cementových zmesí k špárovaniu ( obrubníkov, krajníc atď.), doporučuje sa použitie špeciálnych elastických špárovacích materiálov,
  - použitím výrobku inak ako je určené,
  - uloženie, ktoré nie je vykonané v súlade so stavebnými predpismi a normami,
  - vykonaním neoprávnených zásahov, tz. impregnáciou, odstraňovaním výkvetov a odstraňovaním nečistôt bez súhlasu výrobcu,
  - na mikrotrhliny spôsobené prirodzenou vlastnosťou betónu,
  - na prirodzenú zmenu farebnosti spôsobenú používaním,
  - na prirodzené opotrebenie vrchnej vrstvy,

Podmienkou prijatia reklamácie je jej písomná forma s doložením dokladu o kúpe spolu s identifikačnou etiketou, ktorá je súčasťou obalu. V termíne do 14 dní od prijatia reklamácie poverený pracovník firmy vykoná obhliadku reklamovaných použitých výrobkov. Po vykonaní obhliadky bude spísaný protokol a dohodnutý spôsob vybavenia reklamácie. Vizuálne posudzovanie vibrolisovaného betónového tovaru sa robí v podmienkach prirodzeného svetla. Posudzovateľ musí stáť vo vzdialenosti 2 m od posudzovaného tovaru, ktorý je uložený na podlahe. Posúdenie plochy, na ktorej sa objavia odlúpenia, trhliny, resp. farebná nezhoda musí byť so všetkých štyroch strán.

## VYSTÚPENIE UHLIČITANOV (VÝKVET)

Biele vápenaté škvryny (výkvet) nie sú vadou výrobku, sú prechodným javom, nemajú vplyv na úžitkové vlastnosti betónových výrobkov. Výkvetvy vznikajú vplyvom chemických reakcií v betóne pri nízkej teplote a vlhkosti. Všetky výkvetvy sa pri bežnom používaní plôch postupne strácajú. Špárovací piesok treba po uložení dlažby a vyplnení špár ponechať na povrchu dlažby v podobe tenkej vrstvy v nasledujúcich 3-4 mesiacoch. Špárovací piesok podporuje odstraňovanie výkvetov. Uhličité povlaky sú čiastočné a ustupujú pri atmosférických podmienkach (vtedy, keď ich vypláchne dážď) a taktiež samého používania povrchu (stieraním) zanikajú v závislosti od ich intenzity od 1 mesiaca do 3 rokov. Je to spojené so samovoľným prechodom  $\text{CaCO}_3$  v ľahko rozpúšťanom  $\text{CaHCO}_3$  pod vplyvom pôsobenia mäkkej dažďovej nasýtenej  $\text{CO}_2$ . Výkvetvy nie je možné uznať ako dôvod na reklamáciu.

## PALETY

**PALETY** Výrobky spoločnosti PREFA invest, a.s. sú balené na drevených paletách o veľkosti 1000x650 mm, 1000x800 mm, 1000x1000 mm, 1200x800 mm, 900x1000 mm, 1200x1000 mm. Záloha za jednu paletu a výkup palety je platný podľa aktuálneho cenníka. Vrátenie palet je možné len v spoločnosti PREFA invest, a.s. v termíne do 3 mesiacov od prevzatia výrobkov. Je možné vrátiť len taký počet palet aký bol odobratý. Pri vrátení palet je potrebné ich roztriediť podľa typov a uložiť na seba, nie otáčať do seba.

# Záručné podmienky

## DOPRAVA A SKLADOVANIE

Spoločnosť PREFA invest a.s. vlastní špeciálne dopravné prostriedky s hydraulickým zariadením na vykládku výrobkov. Tovar sa expeduje len na základe písomnej objednávky.

## TECHNICKÉ PARAMETRE

Výrobky spoločnosti spĺňajú nasledovné požiadavky:

Betónové dlažbové tvarovky: STN EN 1338

Betónové dlaždice: STN EN 1339

Betónové obrubníky: STN EN 1340

Betónové murovacie prvky: STN EN 771-3

## VZHĽAD

Vo všetkých výrobkoch vyrábaných v spoločnosti sú použité prísady a farbivá renomovaných výrobcov. Výroba vibrolisovaných betónových výrobkov sa vyznačuje nevelkou farebnou rozdielnosťou spôsobenou vstupnými surovinami ako je cement a prirodzenou zmenou farebnej stálosti použitých surovín. Aby sa opticky minimalizoval tento vplyv je potrebné prevádzkať ukladanie dlažby na plochu minimálne z troch/štyroch palet.

## ÚDRŽBA BETÓNOVÝCH PLOCH (parkoviská, chodníky)

Betónová zámková dlažba, obrubníky a iné výrobky majú dlhú životnosť a sú dostatočne odolné voči poveternostným vplyvom a výrobky sú mrazuvzdorné a odolné voči pôsobeniu solí a chemikálií. Kvôli dosiahnutiu vysokej životnosti dlažby je nutné zamedziť zčisteniu povrchu dlažby olejmi, tukmi, palivami, lepidlami, omietkami a inými škodlivinami. Dôležitou súčasťou každej betónovej dlažby je správne pripravená podkladová vrstva a správne polozenie zámkovej dlažby vôbec. Správne lôžko z hrubého a jemného kameniva a vhodne zvolený špárovací piesok značnou mierou prispieje k zamedzeniu rastu vegetácie v špárách dlažby.

V zimnom období je potrebné k údržbe povrchu dláždených plôch, resp. k odstráneniu snehu, použiť zariadenia, ktoré mechanicky nepoškodia povrch dlažby, t.k. zametacie kefy plastové alebo odhňacie zariadenie opatrené gumennou alebo plastovou hranou. Pri posype inertnými materiálmi je nutné použiť čisté materiály (prírodné kamenivo), z ktorých sa nevyplavujú nečistoty, spôsobujúce škvrny na povrchu dlažby.

Betónové dlažby sú odolné proti priamemu pôsobeniu chemických rozmrazovacích látok a posypových solí, a preto môžu byť v zimnom období tieto látky na dláždené plochy v primeranom množstve aplikované. Neodporúčame prejazd pásovými vozidlami s oceľovými pásmi a ťažkou technikou, ktorá by presunom alebo kotvením mechanicky porušila povrch dlažby.

## VRÁTENIE TOVARU

Po predchádzajúcej dohode s predávajúcim je možné povoliť vrátenie tovaru, ktorý bude neporušený a originálne zabalený. Kupujúcemu bude účtovaný manipulačný poplatok vo výške 15% z predajnej ceny plus doprava tam aj späť.

Výňatok zo Všeobecných obchodných a dodacích podmienok spoločnosti platných od **1.6.2020**.

Platné od 1.3.2024



*Obchodní zástupcovia:*

**Barbora Murínová Hrabovská**

vedúci obch.oddelenia

Email: hrabovska@prefa-su.sk

Mobil: +421 914 358 480

**Júlia Gregorová**

obchodný zástupca

Email: gregorova@prefa-su.sk

Mobil: +421 914 358 478

**PREFA Invest, a.s**

*Podhradská cesta 2, 038 52 Sučany*

tel.: +421/43/49 11 111, +421/43/49 11 220

*www.prefa-su.sk*



TRADIČNÝ SLOVENSKÝ VÝROBCA  
UZ OD ROKU 1948